

NuTone® TWO NOTE DOOR CHIME

READ AND SAVE THESE INSTRUCTIONS

NuTone offers two different mounting directions, horizontal or vertical with this chime mechanism. This mechanism is powered by a 16 volt AC transformer. (NuTone transformer Model C915).

Use the appropriate wiring directions that follow.

WIRING

Turn Off Power at Service Entrance Before Wiring this Chime.

ALL ELECTRICAL WORK MUST BE DONE IN ACCORDANCE WITH LOCAL AND/OR NATIONAL ELECTRICAL CODE AS APPLICABLE.

ROUGH-IN WIRING

1. Install a standard single gang outlet box at desired location of door chime.
2. Run 120 VAC line to the outlet box.
3. Run low voltage pushbutton wires to chime location. Note: pushbutton wires MUST NOT be placed inside the outlet box with the line voltage wires.

DO NOT MOUNT TRANSFORMER WHERE TEMPERATURE WILL EXCEED 125° F.

FINAL WIRING

1. Wire Transformer to 120 VAC line (black to black; white to white; green to ground).
2. Route the (2) yellow low voltage wires through the transformer mounting plate as shown in Fig.1 (horizontal installation) and Fig. 2 (vertical installation).
3. Secure transformer to outlet box with attached screws.
4. Route the (2) yellow wires from the transformer and all wires from the door pushbutton(s) through the holes in the chime base as shown in Fig.1 (horizontal installation) and Fig. 2 (vertical installation).
5. Secure door chime base to transformer using screws provided.
6. Connect the pushbutton and transformer wires to the chime mechanism as shown in Fig. 3.
7. Install cover.

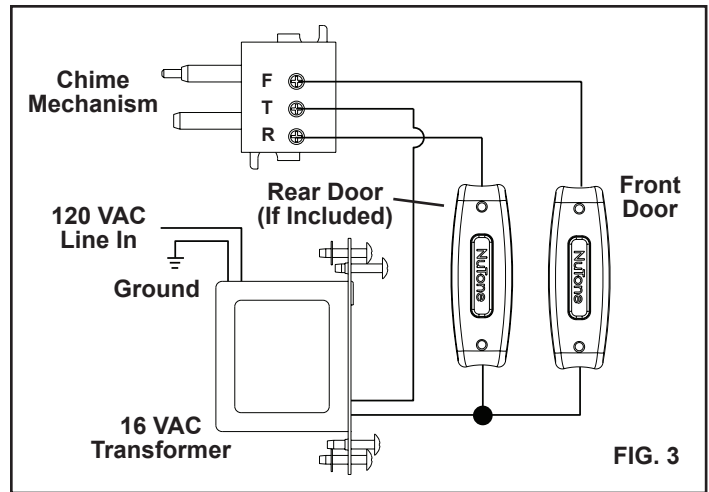
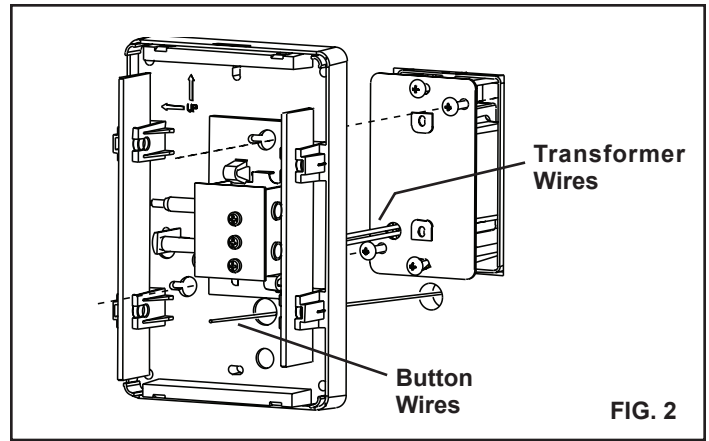
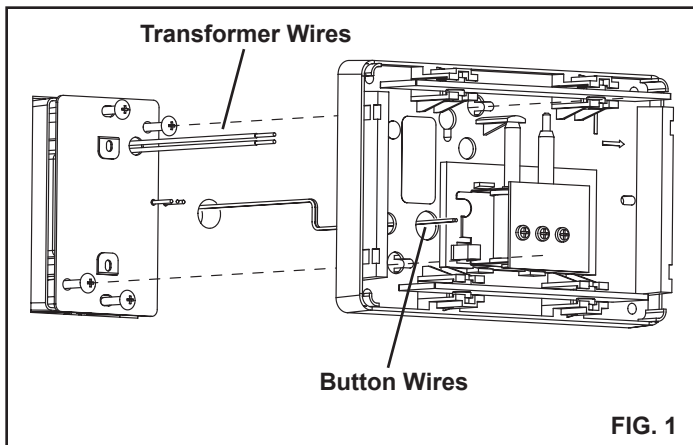

One Year Limited Warranty

WARRANTY OWNER: NuTone warrants to the original consumer purchaser of its products that such products will be free from defects in materials or workmanship for a period of one (1) year from the date of original purchase. **THERE ARE NO OTHER WARRANTIES, EXPRESS OR IMPLIED, INCLUDING, BUT NOT LIMITED TO, IMPLIED WARRANTIES OF MERCHANTABILITY OR FITNESS FOR A PARTICULAR PURPOSE.**

During this one year period, NuTone will, at its option, repair or replace, without charge, any product or part which is found to be defective under normal use and service. THIS WARRANTY DOES NOT EXTEND TO FLUORESCENT LAMP STARTERS OR TUBES, FILTERS, DUCT, ROOF CAPS, WALL CAPS AND OTHER ACCESSORIES FOR DUCTING. This warranty does not cover (a) normal maintenance and service or (b) any products or parts which have been subject to misuse, negligence, accident, improper maintenance or repair (other than by NuTone), faulty installation or installation contrary to recommended installation instructions.

The duration of any implied warranty is limited to the one year period as specified for the express warranty. Some states do not allow limitation on how long an implied warranty lasts, so the above limitation may not apply to you.

NUTONE'S OBLIGATION TO REPAIR OR REPLACE, AT NUTONE'S OPTION, SHALL BE THE PURCHASER'S SOLE AND EXCLUSIVE REMEDY UNDER THIS WARRANTY. NUTONE SHALL NOT BE LIABLE FOR INCIDENTAL, CONSEQUENTIAL OR SPECIAL DAMAGES ARISING OUT OF OR IN CONNECTION WITH PRODUCT USE OR PERFORMANCE. Some states do not allow the exclusion or limitation of incidental or consequential damages, so the above limitation or exclusion may not apply to you. This warranty gives you specific legal rights, and you may also have other rights, which vary from state to state. This warranty supersedes all prior warranties.

WARRANTY SERVICE: To qualify for warranty service, you must (a) notify NuTone at the address stated below or telephone 1/800-543-8687, (b) give the model number and part identification and (c) describe the nature of any defect in the product or part. At the time of requesting warranty service, you must present evidence of the original purchase date.

Date of Installation _____ Builder or Installer _____

Model No. and Product Description _____

IF YOU NEED ASSISTANCE OR SERVICE:

For the location of your nearest NuTone Independent Authorized Service Center:
Residents of the contiguous United States Dial Free 1-800-543-8687

Please be prepared to provide:

Product model number • Date and Proof of purchase • The nature of the difficulty
Residents of Alaska or Hawaii should write to: NuTone Inc. Attn: Department of National Field Service, 4820 Red Bank Road, Cincinnati Ohio 45227-1599.

Residents of Canada should write to: Broan-NuTone Canada, 1140 Tristar Drive, Mississauga, Ontario, Canada L5T 1H9.

Rev. 03/2001

NuTone® TIMBRE DE PUERTA DE DOS NOTAS

LEA Y CONSERVE ESTAS INSTRUCCIONES

NuTone ofrece dos tipos de montaje, horizontal o vertical, con este timbre. El timbre se alimenta mediante un transformador de 16 VCA (transformador NuTone modelo C915).

Siga correctamente las siguientes instrucciones de cableado.

CABLEADO

Desconecte la alimentación en la acometida eléctrica antes de conectar los cables del timbre.

TODAS LAS LABORES ELÉCTRICAS DEBEN REALIZARSE CUMPLIENDO LOS CÓDIGOS ELÉCTRICOS LOCALES O NACIONALES PERTINENTES.

CABLEADO HASTA EL EMPALME

1. Instale una caja de salida estándar de entrada única en el punto en que desea colocar el timbre.
2. Tienda la línea de 120 VCA hasta la caja de salida.
3. Tienda los cables de bajo voltaje de los botones pulsadores hasta el punto de instalación del timbre. Nota: los cables de los botones pulsadores NO DEBEN colocarse dentro de la caja de salida con los cables que traen tensión de línea.

NO INSTALE EL TRANSFORMADOR EN UN LUGAR DONDE LA TEMPERATURA PODRÍA SUPERAR LOS 52° C (125° F).

CABLEADO FINAL

1. Conecte el transformador a la línea de 120 VCA (cable negro con el negro, blanco con el blanco, verde a tierra).
2. Pase los dos cables amarillos de bajo voltaje a través de la placa de montaje del transformador como se ilustra en la figura 1 (instalación horizontal) y en la figura 2 (instalación vertical).
3. Fije el transformador a la caja de salida con los tornillos incluidos.
4. Pase los dos cables amarillos desde el transformador, y todos los cables provenientes de los botones pulsadores de las puertas a través de las aberturas de la base del timbre, según se ilustra en la figura 1 (instalación horizontal) y figura 2 (instalación vertical).
5. Fije la base del timbre al transformador con los tornillos provistos.
6. Conecte los cables del botón pulsador y del transformador al timbre, según se ilustra en la figura 3.
7. Coloque la tapa en su puesto.

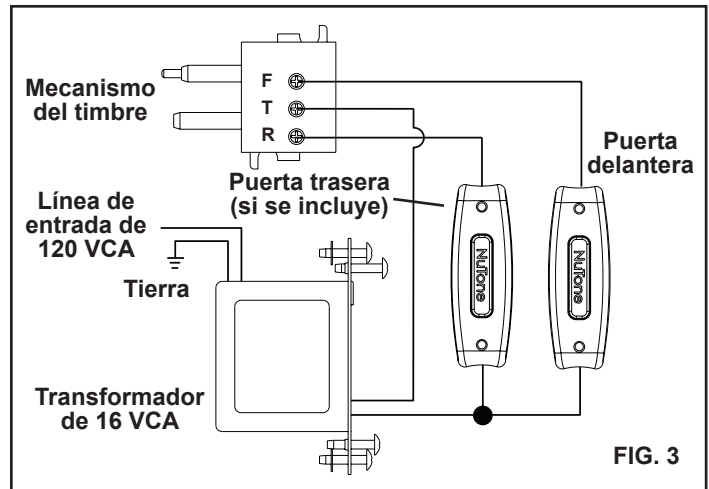
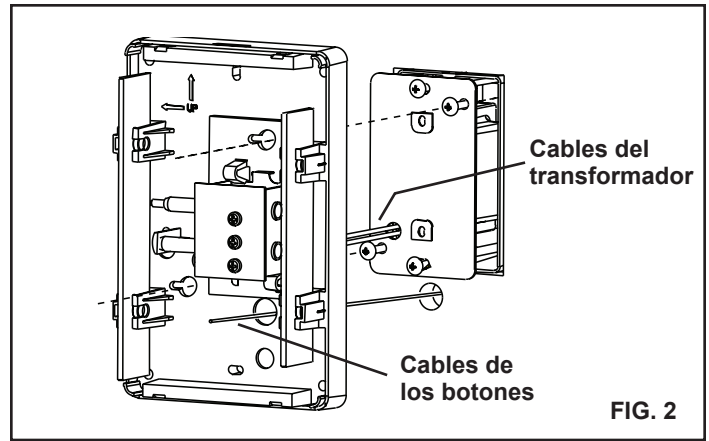
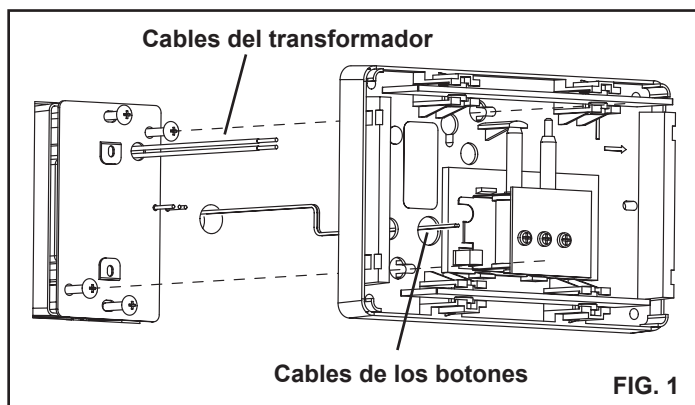

Garantía Limitada de un Año

GARANTÍA DEL PROPIETARIO: NuTone garantiza al comprador consumidor original de sus productos, por el período de un (1) año desde la fecha original de compra, que tales productos están libres de defectos en material y mano de obra. **NO HAY OTRAS GARANTÍAS, EXPRESADAS O SOBREENTENDIDAS, INCLUYENDO, PERO NO LIMITADAS A, GARANTÍAS NO EXPRESADAS DE MERCANTIBILIDAD O ADAPTABLES A UN PROPOSITO EN PARTICULAR.**

Durante este período de un año, NuTone reparará o reemplazará a su opción y sin costo, cualquier producto o parte que se encuentre defectuoso bajo condiciones normales de uso y servicio. ESTA GARANTÍA NO CUBRE A LOS ARRANCADORES PARA LÁMPARAS FLUORESCENTES O A LOS TUBOS FLUORESCENTES, FILTROS, DUCTOS, TAPAS DE TECHO, TAPAS DE PARED Y OTROS ACCESORIOS PARA CANALIZACIÓN. Esta garantía no cubre (a) Mantenimiento y servicios normales (b) Productos o partes sujetos al mal uso, negligencia, accidente, mantenimiento inadecuado o reparaciones (por otros ajenos a NuTone), instalación defectuosa o a una instalación contraria a las instrucciones de instalación recomendadas.

La duración de cualquier garantía no expresada está limitada a un período de un año según se especifica en la garantía expresada. Algunos estados no permiten limitación en cuanto a la duración de una garantía no expresada, por lo que la limitación arriba indicada puede que no se aplique a Ud.

LA OBLIGACIÓN DE NUTONE DE REPARAR O REEMPLAZAR A SU OPCIÓN, SERÁ EL ÚNICO Y EXCLUSIVO RECURSO QUE TENDRÁ EL COMPRADOR BAJO ESTA GARANTÍA. NUTONE NO SERÁ RESPONSABLE POR DAÑOS INCIDENTALES, CONSECUENTES O ESPECIALES QUE RESULTEN A CONSECUENCIA O SEAN INDEPENDIENTE DEL USO O DESEMPEÑO DEL PRODUCTO. Algunos estados no permiten la exclusión o limitación de daños incidentales o consecuentes, de modo que la limitación o exclusión arriba indicada pueda que no se aplique a Ud. Esta garantía le proporciona derechos legales específicos, y Ud. puede tener otros derechos, los cuales varían de estado a estado. Esta garantía reemplaza a todas las garantías anteriores.

SERVICIO DE GARANTÍA: Para tener derecho al servicio de garantía, Ud. debe (a) Notificar a NuTone a la dirección indicada más abajo o al teléfono 1/800-543-8687, (b) indicar el número de modelo y la identificación de la parte y (c) describir la naturaleza de cualquier defecto en el producto o parte. Al momento de solicitar el servicio por la garantía, Ud. debe presentar la evidencia de la fecha original de compra.

Date d'installation _____ Entrepreneur ou installateur _____

N° de modèle et description du produit _____

SI NECESITA ASISTENCIA O SERVICIO:

Para obtener la localización del Centro de Servicio Autorizado:

Los residentes de los Estados Unidos contiguos llaman gratis al: 1 800 543 8687

Por favor, esté preparado para suministrar • Fecha y prueba de compra • La naturaleza de la dificultad

Los residentes de Alaska o Hawaii deben escribir a: NuTone Inc. Attn: Department of National Field Service, 4820 Red Bank Road, Cincinnati Ohio USA 45227-1599.

Los residentes de Canada: Écrivez à Broan-NuTone Canada, 1140 Tristar Drive, Mississauga, Ontario Canada L5T 1H9.

Rev. 03/2001